

!! Achtung !!

–Die Zündkerzen müssen bei laufendem Motor immer auf Masse liegen.
 –Austausch der Zündspulen nur durch den gleichen Typ, oder Rücksprache mit uns, da die Ladezeit der Zündspule auf den jeweiligen Zündspulentyp angepasst ist.

Einspritzseite

- | | | | |
|------------------------------|-----|------|------------------------------|
| Öltemperatur grau | ↔ ○ | ○ N | Drosselklappe blau * |
| Lufttemperatur violett | ω ○ | ○ P | Analog schwarz minus |
| Luftdruck weiß/rot | ω ○ | ○ P | Analog Schirm minus * |
| Analog Plus rot* | ↔ ○ | ○ P | Relais Benzinpumpe weiß/grau |
| Einspritzdüse rechts schwarz | ○ | ○ 10 | Einspritzdüse links schwarz |
| Einspritzdüse rechts orange | ○ | ○ 11 | Einspritzdüse links grün |
| Lambdasonde rechts blau | ○ | ○ 12 | Lambdasonde links braun |

Wichtig
 Alle mit schwarzen mit ¥ gekenn zeichneten Pins müssen an einem Punkt an zuverlässigen Masse am Besten an Motor oder Getriebe gesammelt verbunden werden.

Zündungsseite

- | | | | |
|------------------------------|------|------|------------------------------------|
| Zündspule links grün KI1 (-) | ○ 2 | ○ 1 | Zündspule rechts KI1 (-)orange |
| Masse schwarz | ○ 4 | ○ 3 | Masse schwarz |
| Masse schwarz | ○ 6 | ○ 5 | Instrument 12V+rot Zündschloß |
| Lima grau | ○ 8 | ○ 7 | Öldruck blau |
| Fernlicht braun | ○ 10 | ○ 9 | Blinker links gelb |
| Blinker rechts gelb | ○ 12 | ○ 11 | Programmierung violett |
| nicht belegt | ○ 14 | ○ 13 | Taster weiß-grau oder nicht belegt |

- Anzeige im Display:
 G: Gesamtkilometer
 T: Tageskilometer
 V: Bordspannung in Volt
 K: Kontrast Display
 zw: Zündwinkel in °

- D: Drosselklappenöffnung in %
 d: Drosselklappen Beschleunigung in %
 ez: Einspritzzeit in ms
 LT: Lufttemperatur
 OT: Öltemperatur
 LL: Lambda Balken li. 0/1 =Regelung aus/an
 LR: Lambda Balken re. 0/1 =Regelung aus/an
 D: Luftdruck in mbar

MotorNoSig = Positionsgeber ohne Signal
MotLeOk = Motor im Leerlauf Ok
 Motor Ok = Motorsignale Ok

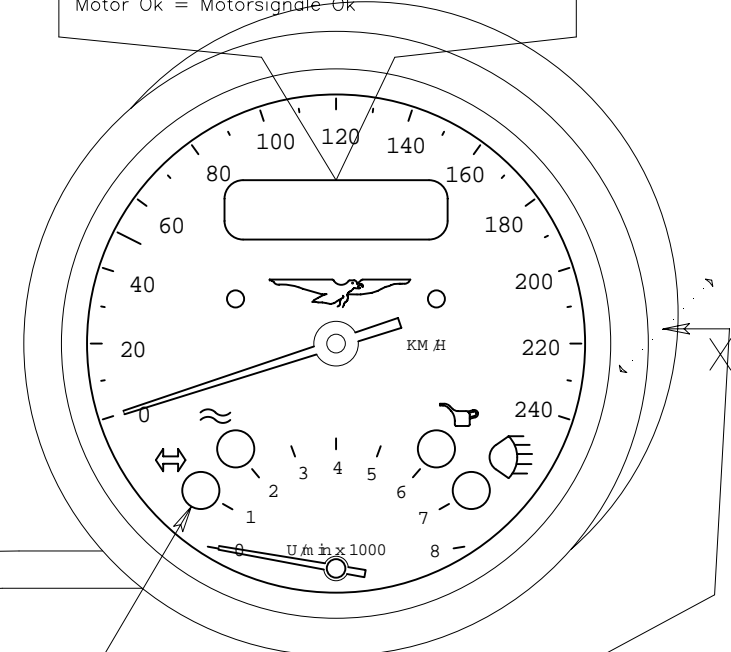

- Kontrollleuchten von links nach rechts:
 – Blinker links oder rechts gelb
 – Ladekontrolle rot
 – Öldruck rot
 – Fernlicht blau

Umstellmöglichkeit mit Magnet:
 – nächstes Menü wählen.
 an Punkt X parallel zur Hochachse entlang streichen.
 – Umschalten innerhalb eines Mens :
 an Punkt X parallel ca 25mm von oben ca.1 Sekunde verweilen, dann Magnet wieder wegnehmen

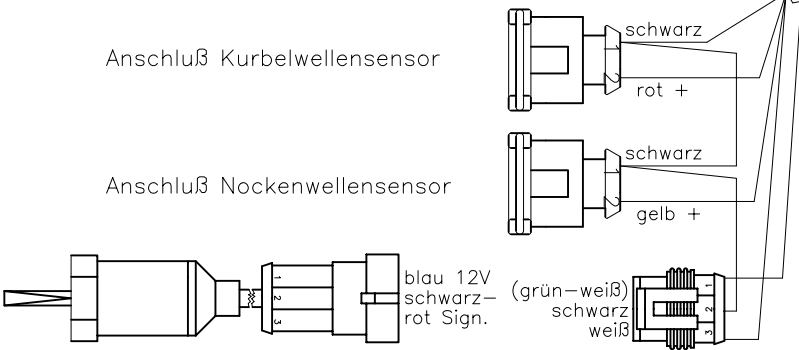

Bei Verwendung von 1 Doppelzündspule für 2 Zylinder die beiden Steuerkabel an der Zündspule zusammenlegen.