

**!! Achtung !!**

-Die Zündkerzen mssen bei laufendem Motor immer auf Masse liegen.  
 -Austausch der Zündspulen nur durch den gleichen Typ, oder Rücksprache mit uns, da die Ladezeit der Zündspule auf den jeweiligen Zündspulentyp angepasst ist.

Anzeige im Display:  
 G: Gesamtkilometer  
 T: Tageskilometer  
 V: Bordspannung in Volt  
 K: Kontrast Display  
 Z: Zündkennlinien Nummer  
 zw: Zündwinkel in °  
 MotorNoSignal =Positionsgeber ohne Signal  
 Motor Ok =Positionsgeber bringt Signal

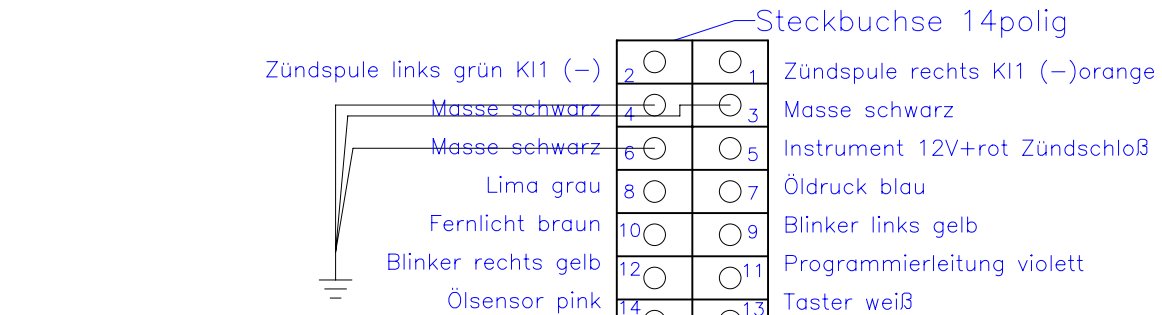
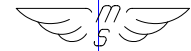

Alle 3 Masseleitungen an eine Stelle auf Motormasse legen z.B. Stirndeckel

Der Kurbelwellensensor ist von Zeit zu Zeit daraufhin zu untersuchen, ob sich zur Schwungscheibe hin Metallspäne abgelagert haben. Diese sind zu entfernen.

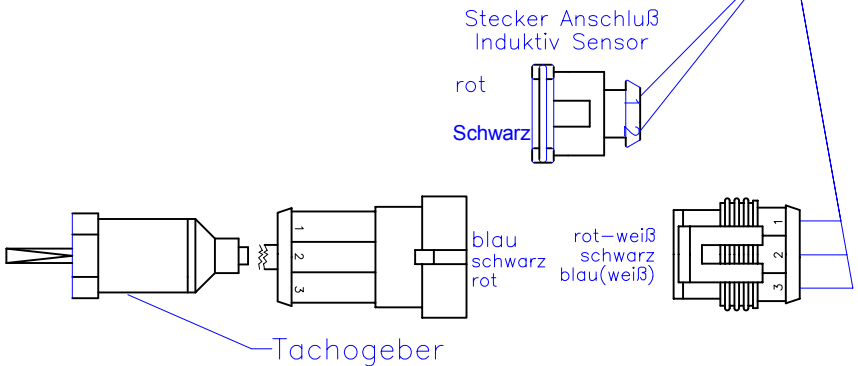

Bei Verwendung von 1 Doppelzündspule für 2 Zylinder die beiden Steuerkabel an der Zündspule zusammenlegen.

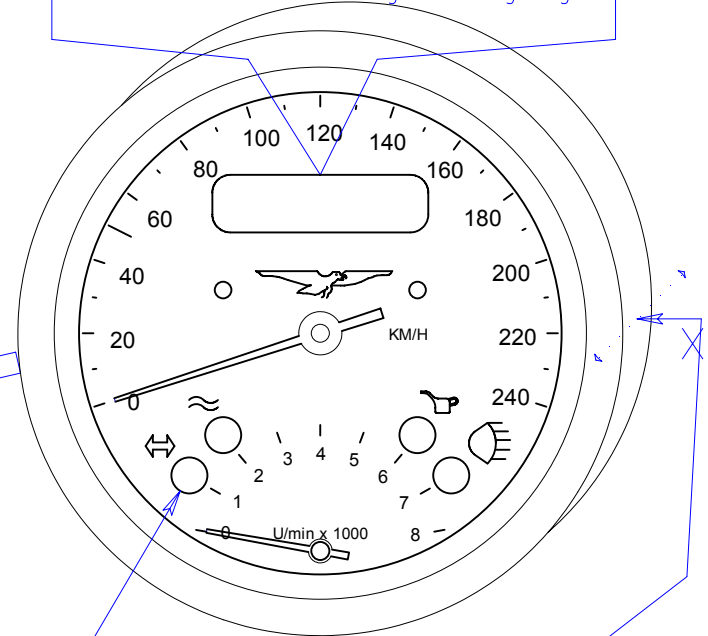

Kontrolleuchten von links nach rechts:  
 ¥ Blinker links oder rechts gelb  
 ¥ Ladekontrolle rot  
 ¥ Öldruck rot  
 ¥ Fernlicht blau



Umstellmöglichkeit mit Magnet:  
 ¥ nächstes Menü whlen.  
 an Punkt X parallel zur Hochachse entlang streichen.  
 ¥ Umschalten innerhalb eines Menüs:  
 an Punkt X parallel ca 25mm von oben ca.1 Sekunde verweilen, dann Magnet wieder wegnehmen